

## VÁLVULAS

=> Las válvulas juegan un papel muy importante en el sello hermético que debe formarse en la cámara de combustión.

La cámara de combustión, por la parte inferior, está cubierta por cilindro, pistón y anillos; y la parte superior esta formada o sellada por la culata o cabeza con todo sus dispositivos que la integran y su junta que sella la cámara con las contrapartes tanto block y cabeza.

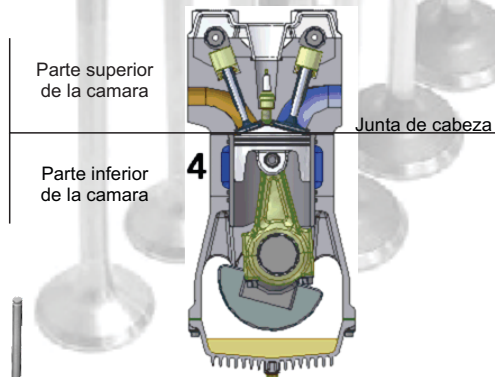

## FUNCIONES

La válvula es un componente que integra la cabeza y parte superior de la cámara ya que la válvula de admisión se encarga de permitir la entrada de la mezcla aire-cobustible y la válvula de escape permite la salida de los gases quemado, producto de la combustión.

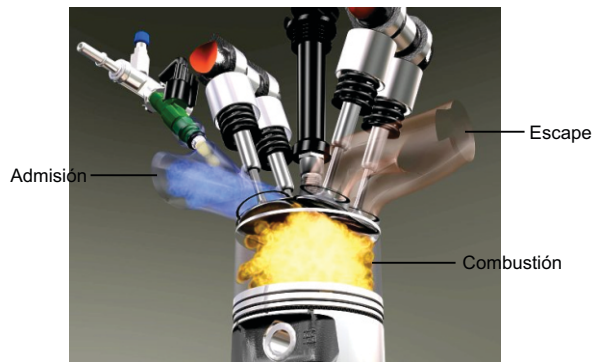

## TOLERANCIAS

\*Tolerancia entre guía y vástago ==> .001" - .003".



\*Prueba de concentricidad de asiento con válvula.

**Nota:** Si la guía tiene una tolerancia menor a .001", al trabajar el motor y llegue a su temperatura normal el vástago se amarrará en las guías fisurándose y chocando con el pistón, lo que provocara que la válvula se doble o se descabece.

Si la tolerancia es mayor a .003", habrá paso de aceite a la cámara de combustión por las guías, emitiendo humo azul por el escape al a hora de poner en marcha el motor y después de segundo se elimina.



## Garantías limitadas a Válvulas

=>Diamond Automotive te ofrece la siguiente garantía para sus productos Diamond Power:

a).- Las válvulas marca **Diamond Power** que usted acaba de adquirir están garantizados contra todo defecto de fabricación por 100,000 km o 1 año a partir de la fecha de compra.

b).- En el caso de que nuestro producto ocasione una falla o daño al motor del vehículo en el cual se instaló, las partes serán sometidas a un peritaje realizado por personal de **Diamond Automotive**.

**Diamond Automotive** no se responsabiliza por gastos secundarios a nuestro producto durante el proceso de peritaje o evaluación del evento generados o solicitados por el particular, como son: grúas, pago de mercancías, robos, llamadas por teléfono o daños por consecuencia, etc.

=>Esta garantía no será válida:

- 1.- Si el producto o motor a sufrido algún daño, cambio o alteración al diseño original.
- 2.- Cuando el motor sea desarmado y armado en ausencia de un técnico especializado o se comentan errores al instalar.
- 3.- Cuando la totalidad de los componentes que van en caja no han sido instalados.

\* Para hacer efectiva esta garantía, el comprador y/o usuario debe presentar el producto y la factura de compra, del establecimiento donde fue adquirido, acompañada de la presente póliza de garantía debidamente llenada.

### Información general:

Producto \_\_\_\_\_ N° de parte \_\_\_\_\_ Sobremedida \_\_\_\_\_  
 N° de factura \_\_\_\_\_ Fecha de instalación \_\_\_\_\_ Tipo de  
 reparación \_\_\_\_\_ Vehículo \_\_\_\_\_ Marca/Modelo \_\_\_\_\_ Cil. de  
 motor \_\_\_\_\_ Km. Recorridos \_\_\_\_\_ Falla/Daño \_\_\_\_\_  
 Nombre del consumidor \_\_\_\_\_  
 Dirección \_\_\_\_\_  
 Fecha \_\_\_\_\_ Firma \_\_\_\_\_

#### MONTERREY

Ignacio Altamirano No. 1125,  
Col. Buenos Aires  
Monterrey, Nuevo León.  
Tel/Fax: 01 (81) 8478-4350/8478-4351  
Lada sin costo: 01 800 701 9810

#### QUERÉTARO

Ave. del Marqués No. 62 Manzana 10 Lote 17  
Col. El Marqués Qro. Parque Ind. Bernardo Quinatana  
Querétaro, Querétaro.  
Tel/Fax: 01 (44) 221-6102

#### GUADALAJARA

Gabino Barreda No. 1011  
Col. Las Conchas C.P. 44460  
Guadalajara, Jalisco.  
Tel: 01 (33) 3619-6021/3619-6031

#### TORREON

Ave. Bravo No. 1677 Ote. C.P. 27000  
Zona Centro, Torreón Coahuila.  
Tel: 01 (871) 793-9123/793-1601  
Lada sin costo: 01 800 831 6420

#### PUEBLA

Ave. 10-A Poniente No. 2929  
Col. Villas de San Alejandro C.P. 72070  
Puebla, Puebla.  
Tel: 01 (222) 514-9853/514-9854  
Lada sin costo: 01 800 830 9988

#### FLORIDA

7979 North Westh 845 C.P. 33166  
Miami, Florida.  
Tel: 001 786 558 9745

DEPARTAMENTO TÉCNICO  
LADA SIN COSTO: 01800 836 8166



## MANUAL DE OPERACIÓN PARA VÁLVULAS

